

# Photocall formula recto

V2



Photocall con estructura tubular de aluminio (30 mm) con esquinas redondeadas, se puede montar y desmontar rápidamente.

Disponibles en una amplia gama de tamaños.

Especialmente adecuado para destacar con elegancia en presentaciones, ferias, congresos, exposiciones y celebraciones.

Gracias al tipo de soporte y al sistema de colocar la gráfica (tipo funda por ambas caras) hace que quede invisible la estructura (excepto pies) de manera elegante y original.

## Características

Estructura tubular de aluminio (25 o 30 mm) con esquinas redondeadas impresión textil en poliéster.

Secciones verticales o horizontales (según tamaño) de refuerzo:

1 sección horizontal de 14,8mm para las medidas de 800x2000 y 1000x2000

1 sección vertical de 18mm para las medidas de 2400x2380 y 3000x2380

1 sección vertical de 30mm para las medidas de 4000x2380

2 secciones verticales de 18mm o 30 mm para las medidas de 5000x2380 y 6000x2380

Disponibles en impresión 1 cara así como impresión de las 2 caras.

Fácil de montar y desmontar mediante click con secciones numeradas para su correcta identificación.

Hasta 7 tamaños diferentes.

Bolsa de transporte acolchada con compartimento para la gráfica y bolsillo para guardar los pies.

Instalación tipo funda de la gráfica con cierre por cremallera en la parte de abajo

Uso interior.

Uso exterior dependiendo de las condiciones meteorológicas.

Recomendado con :



Foco de potencia 95 W 1000 LED,  
PS950 1000-LED-BS  
con fijación US903



## Tamaños disponibles

Medida frontal Ancho 800 mm x Alto 2000 mm

Medida frontal Ancho 1000 mm x Alto 2000 mm

Medida frontal Ancho 2400 mm x Alto 2380 mm

Medida frontal Ancho 3000 mm x Alto 2380 mm

Medida frontal Ancho 4000 mm x Alto 2380 mm

Medida frontal Ancho 5000 mm x Alto 2380 mm

Medida frontal Ancho 6000 mm x Alto 2380 mm

## SOPORTES DE IMPRESIÓN

Textil poliéster ligeramente elástico

## ACCESORIOS DISPONIBLES (opcionales)

Kit focos led (2 unds) + transformador

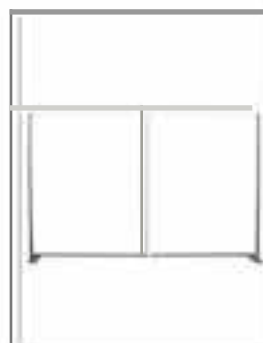

Estructura



Pies



Tubos elásticos

\*Medidas para impresión frontal, y doble cara consultar plantillas de márgenes

Las plantillas de impresión disponibles se proporcionan únicamente por fines informativos. Tienen en cuenta los procesos de impresión que pueden variar según su equipo, materiales y acabados. En caso de que imprima usted mismo, depende de usted probar primero la compatibilidad de sus medios con el producto antes de usarlo.

# Photocall formula recto

V2

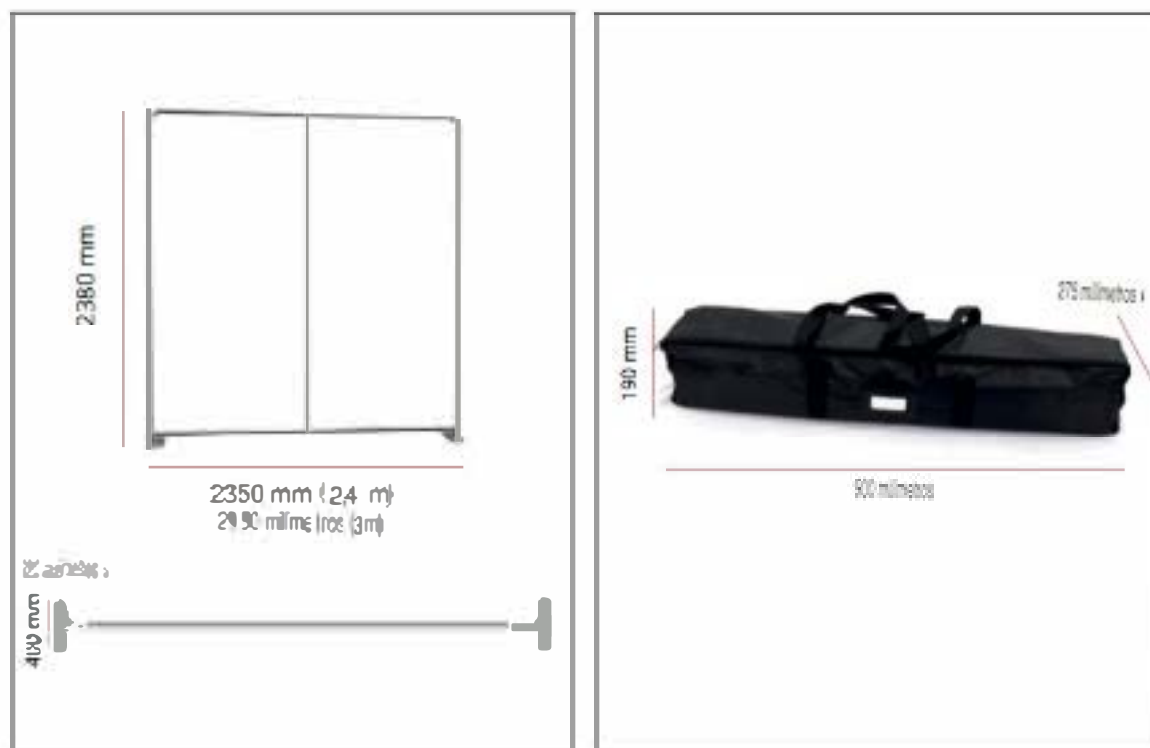

2.4 m y 3 m |

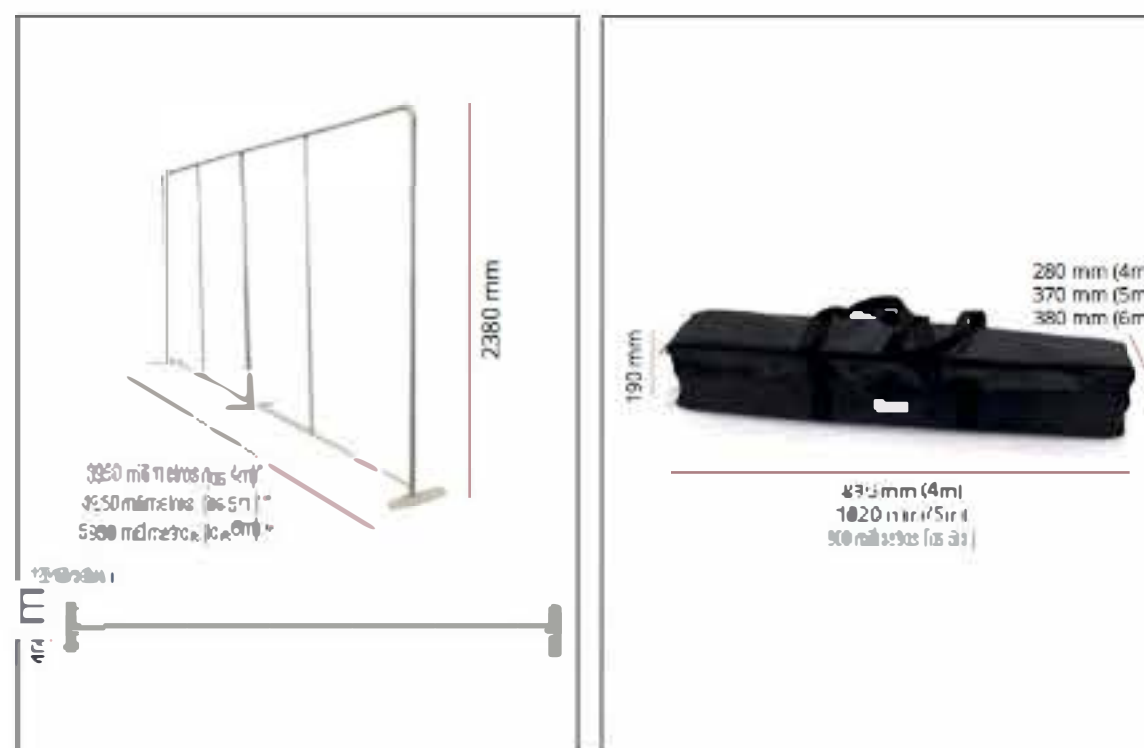

4m, 5m y 6m |

- \* 1 sección de refuerzo vertical para los 4m |
- \*\* 3 secciones de refuerzo vertical para los 5m y 6m |

## Información de estructura :

Referencia	Designación	Estructura de dimensiones ancho x ancho x profundidad (mm)	Peso	Dimensiones del paquete a todo x ancho x profundidad (mm)	Peso del paquete
FORMULARIO STR-24	Formulación recta 2400 mm	2380 x 2350 x 400 cm	7,4 kilogramos	210 x 920 x 210 cm	8,88 kilogramos
FORMULARIO STR-30	Formulación recta 3000 mm	2380 x 2950 x 400 pulgadas	7,8 kilogramos	210 x 920 x 210 cm	9,2 kilogramos
FORMULARIO STR-40	Formulación recta 4000 mm	2380 x 3950 x 400 pulgadas	12 kilogramos	210 x 920 x 210 cm	13,80 kilogramos
FORMULARIO STR-50	Formulación recta 5000 mm	2380 x 4950 x 400 pulgadas	12,5 kilogramos	210 x 1035 x 250 cm	15 kilogramos
FORMULARIO STR-60	Formulación recta 6000 mm	2380 x 5950 x 400 pulgadas	13 kilogramos	210 x 920 x 250 cm	15 kilogramos

# Photocall formula recto

Montaje de la estructura de 2,4 m y 3 m

**1** Montar las diferentes secciones con elástico conectando las puntas que tengan el mismo número usando el botón pulsador.

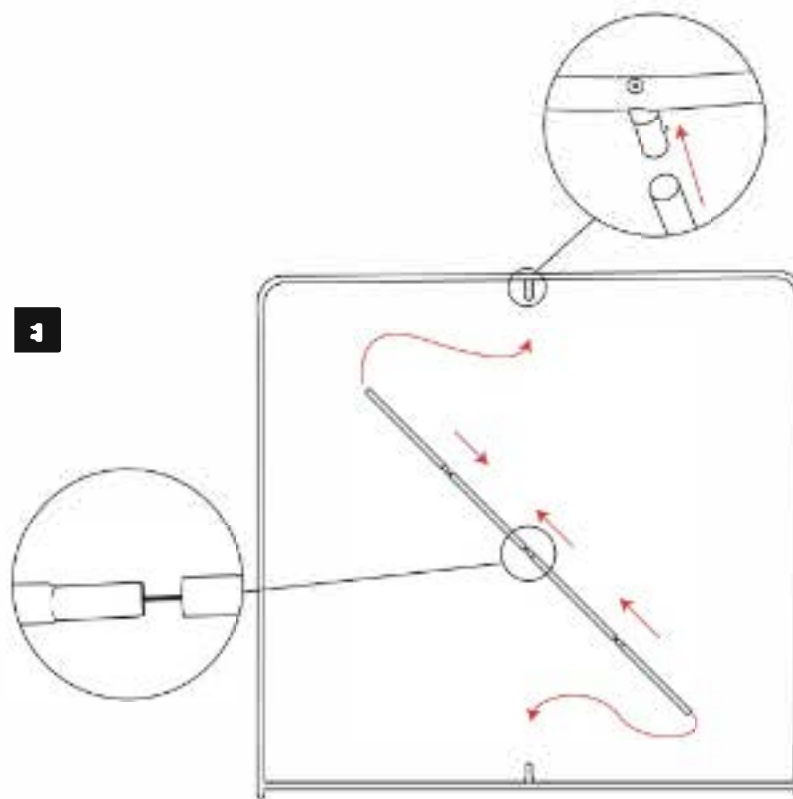
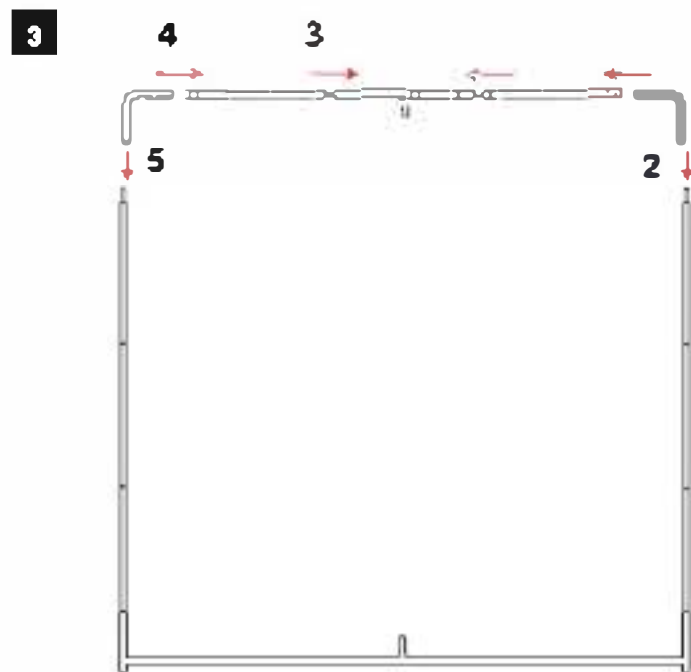
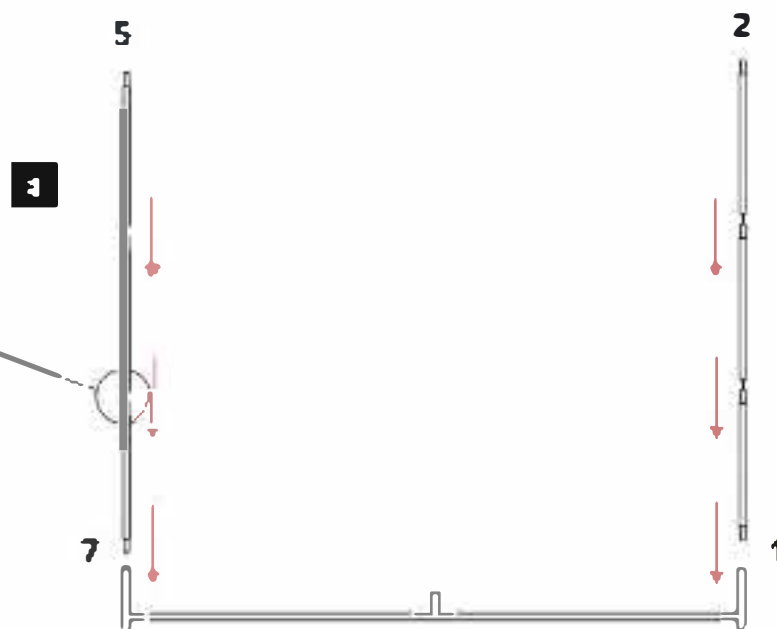
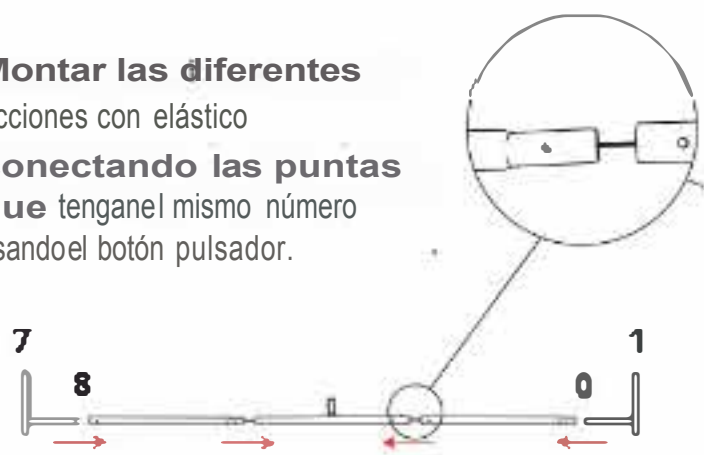

## Montaje visual (estructuras de 2,4 m y 3 m)

Pase la gráfica sobre la estructura por la parte superior. Si es necesario, use guantes para evitar ensuciar su gráfica

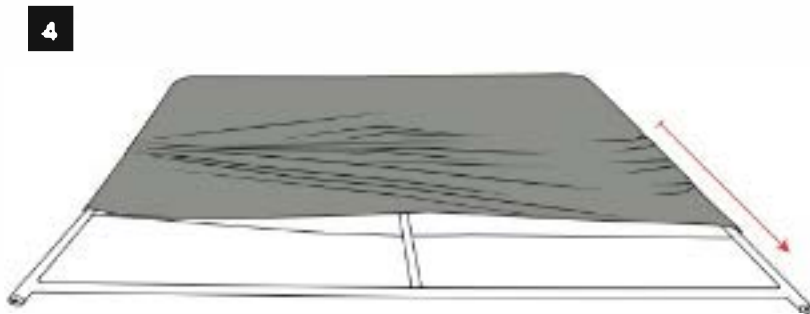
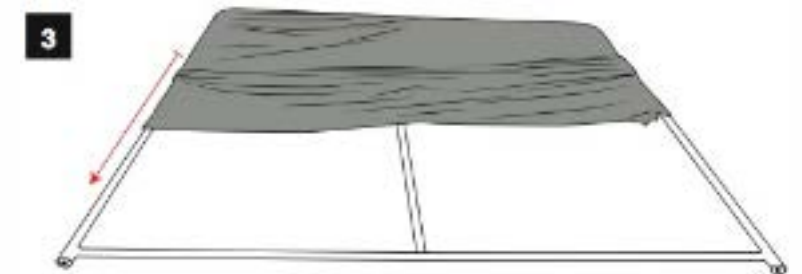
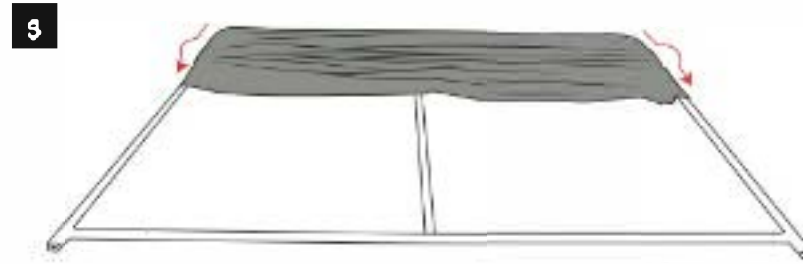

5 Cierra la gráfica con la cremallera.

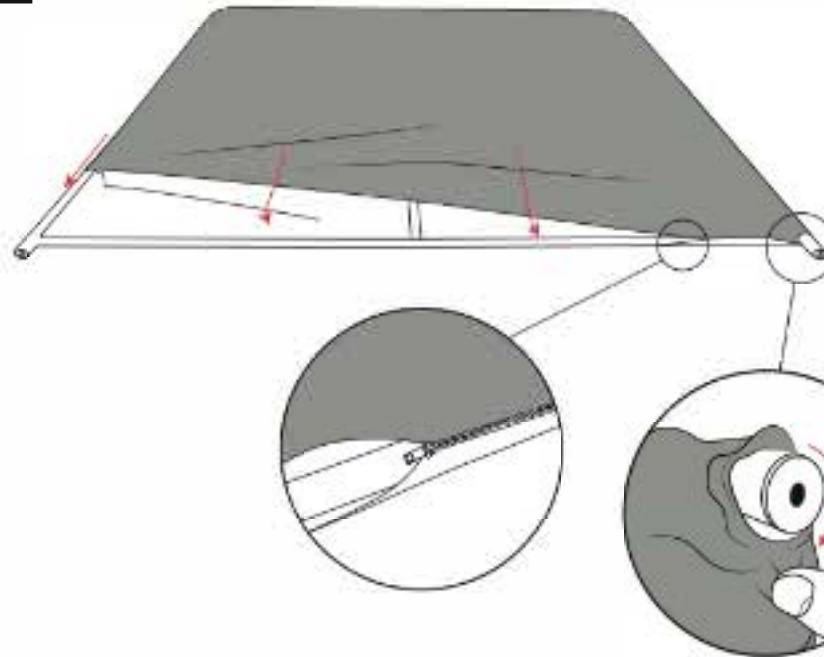

# Photocall formula recto

V2

Fijación de los pies (estructuras de 2.4 m y 3 m)

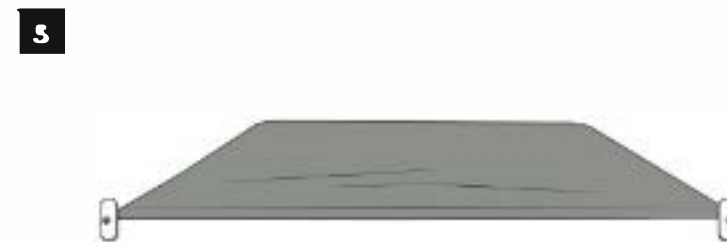
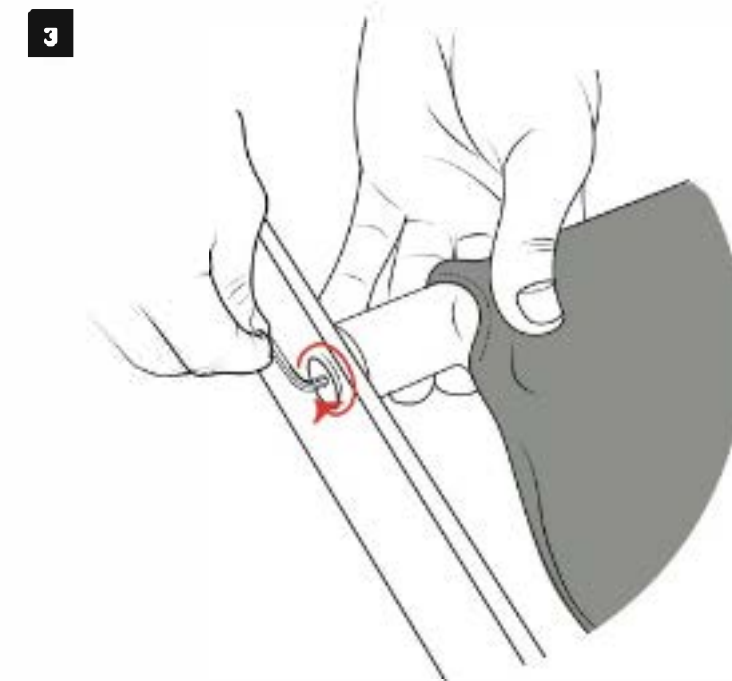
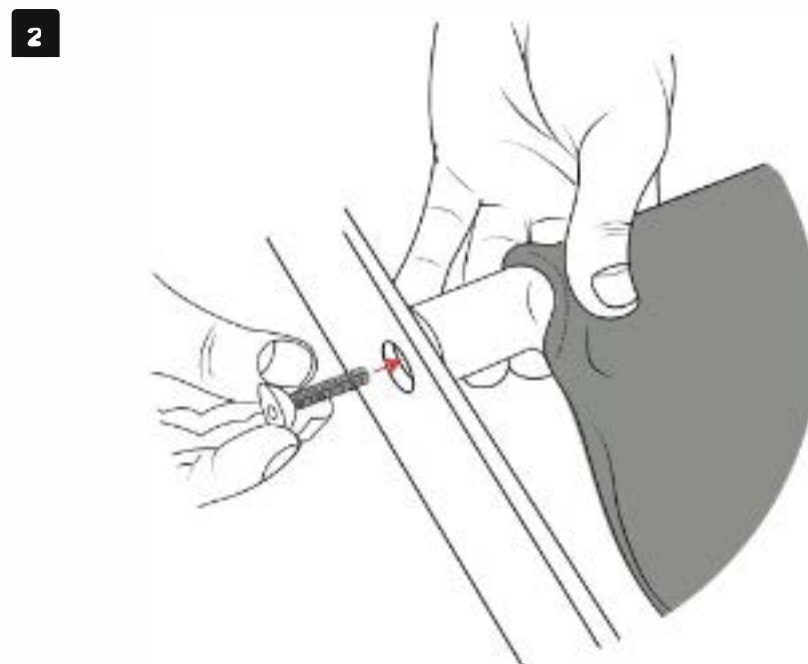
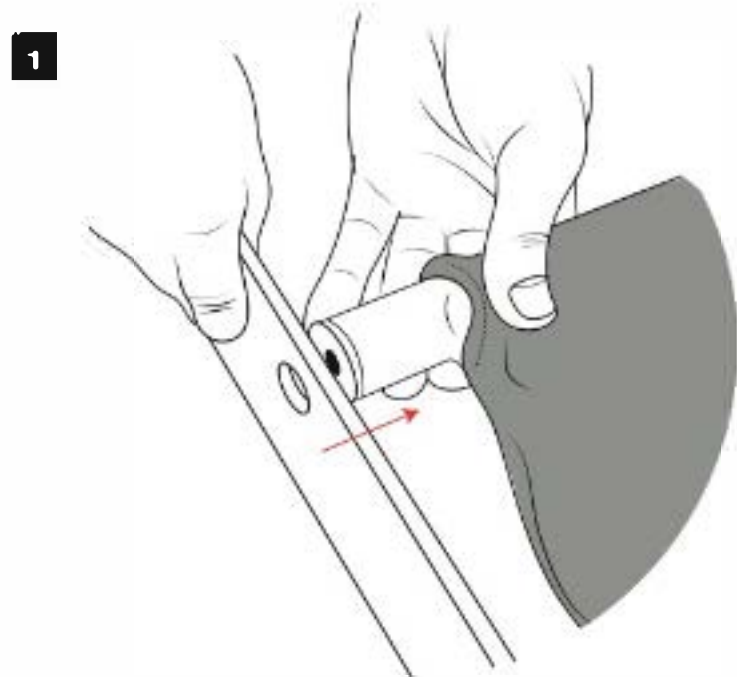



## Montaje de la estructura de 4m

- 1 **Ensamble las diferentes secciones a elástico** conectando las puntas con el mismo número usando el botón pulsador.

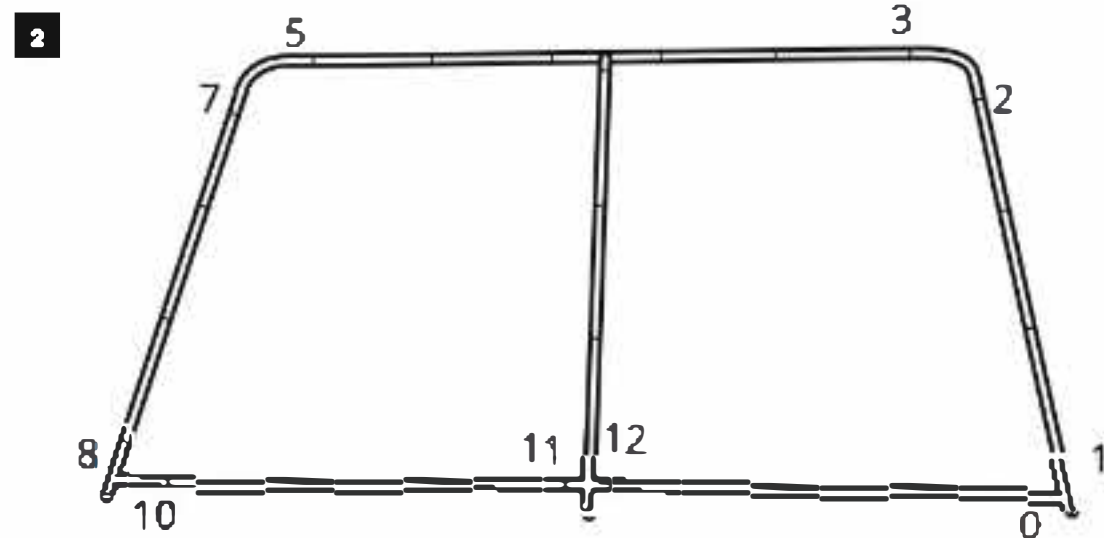
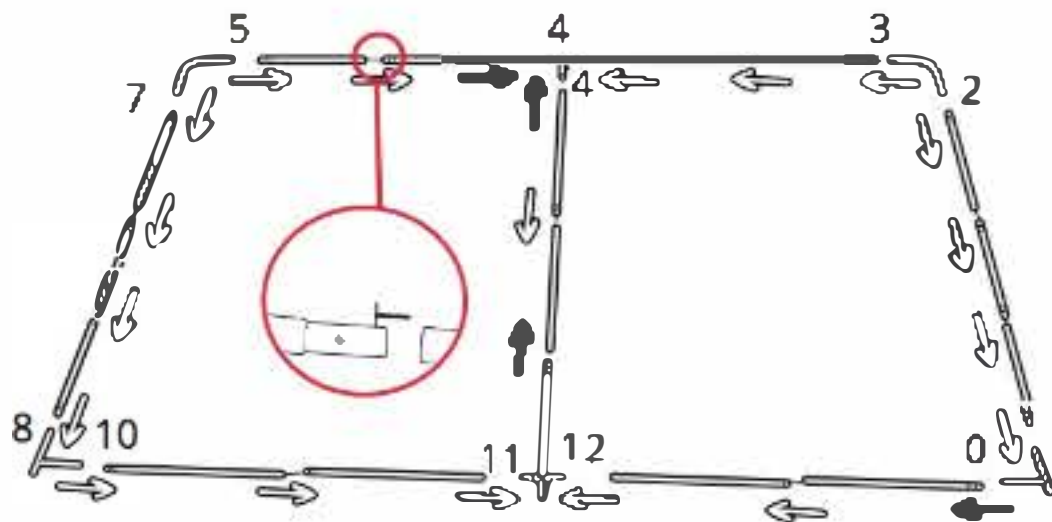

# Photocall formula recto

Montaje de la estructura de 5m

